

SEAMLESS BEND 60° SDR 17

Łuk formowany 60° SDR 17
Отвод Гнутый 60° SDR 17

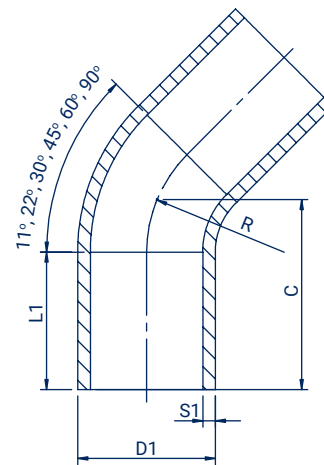

- **application: water and gas** | zastosowanie: woda i gaz |
применение: вода и газ
- **10 bar water, 5 bar gas** | 10 bar woda, 5 bar gaz |
10 бар - вода, 5 бар - газ
- **MRS - 10 MPa** | Минимальное сопротивление - 10 МПа
- **installation: electrofusion and spigot welding** | montaż: zgrzewanie elektrooporowe i doczołowe | установка: электросварная и стыковая



Size Wymiar Размер D1 (mm)	Code Kod Код	Angle Kąt Угол	L1 (mm)	C (mm)	S1 (mm)	R (mm)	Weight Waga Вес (kg)	Raw material Tworzywo Материал	Packing Pakowanie Упаковка
63	LU6006317	60	90	173	3,8	94,5	0,27	PE 100/PE100-RC	-
75	LU6007517	60	100	182	4,5	112,5	0,42	PE 100/PE100-RC	-
90	LU6009017	60	260	350	5,4	135	0,88	PE 100/PE100-RC	-
110	LU6011017	60	120	270	6,6	165	1,37	PE 100/PE100-RC	-
125	LU6012517	60	150	283	7,4	187,5	1,67	PE 100/PE100-RC	-
140	LU6014017	60	150	296	8,3	210	2,20	PE 100/PE100-RC	-
160	LU6016017	60	150	313	9,5	240	3,20	PE 100/PE100-RC	-
180	LU6018017	60	300	460	10,7	270	5,77	PE 100/PE100-RC	-
200	LU6020017	60	320	490	11,9	300	7,10	PE 100/PE100-RC	-
225	LU6022517	60	330	530	13,4	338	9,39	PE 100/PE100-RC	-
250	LU6025017	60	250	500	14,8	375	9,50	PE 100/PE100-RC	-
280	LU6028017	60	250	530	16,6	420	15,78	PE 100/PE100-RC	-
315	LU6031517	60	250	612	18,7	472,5	19,50	PE 100/PE100-RC	-
355	LU6035517	60	300	690	21,1	532,5	30,10	PE 100/PE100-RC	-
400	LU6040017	60	300	730	23,7	600	38,20	PE 100/PE100-RC	-
450	LU6045017	60	300	780	26,7	675	53,70	PE 100/PE100-RC	-
500	LU6050017	60	350	880	29,7	750	73,90	PE 100/PE100-RC	-
560	LU6056017	60	350	930	33,2	840	98,20	PE 100/PE100-RC	-
630	LU6063017	60	350	1000	37,4	945	132,30	PE 100/PE100-RC	-

