

SEAMLESS BEND 22° SDR 17

Łuk formowany 22° SDR 17
Отвод Гнутый 22° SDR 17

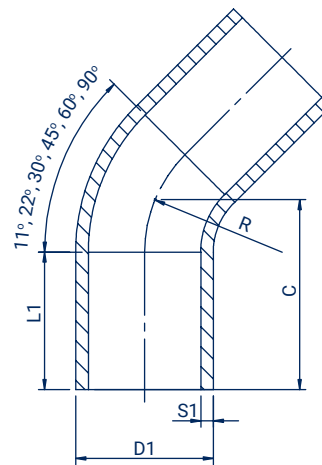

- **application: water and gas** | zastosowanie: woda i gaz |
применение: вода и газ
- **10 bar water, 5 bar gas** | 10 bar woda, 5 bar gaz |
10 бар - вода, 5 бар - газ
- **MRS - 10 MPa** | Минимальное сопротивление - 10 МПа
- **installation: electrofusion and spigot welding** | montaż: zgrzewanie elektrooporowe i doczołowe | установка: электросварная и стыковая



Size Wymiar Размер D1 (mm)	Code Kod Код	Angle Kąt Угол	L1 (mm)	C (mm)	S1 (mm)	R (mm)	Weight Waga Вес (kg)	Raw material Tworzywo Материал	Packing Pakowanie Упаковка
63	LU2206317	22	90	150	3,8	94,5	0,26	PE 100/PE100-RC	-
75	LU2207517	22	100	155	4,5	112,5	0,36	PE 100/PE100-RC	-
90	LU2209017	22	150	350	5,4	135	0,98	PE 100/PE100-RC	-
110	LU2211017	22	120	219	6,6	165	1,12	PE 100/PE100-RC	-
125	LU2212517	22	150	225	7,4	187,5	1,48	PE 100/PE100-RC	-
140	LU2214017	22	150	231	8,3	210	1,98	PE 100/PE100-RC	-
160	LU2216017	22	150	239	9,5	240	2,42	PE 100/PE100-RC	-
180	LU2218017	22	150	450	10,7	270	5,08	PE 100/PE100-RC	-
200	LU2220017	22	150	480	11,9	300	6,70	PE 100/PE100-RC	-
225	LU2222517	22	150	510	13,4	338	9,11	PE 100/PE100-RC	-
250	LU2225017	22	250	550	14,8	375	11,99	PE 100/PE100-RC	-
280	LU2228017	22	250	400	16,6	420	12,30	PE 100/PE100-RC	-
315	LU2231517	22	250	460	18,7	472,5	17,70	PE 100/PE100-RC	-
355	LU2235517	22	300	540	21,1	532,5	26,00	PE 100/PE100-RC	-
400	LU2240017	22	300	560	23,7	600	34,00	PE 100/PE100-RC	-
450	LU2245017	22	300	580	26,7	675	39,10	PE 100/PE100-RC	-
500	LU2250017	22	350	650	29,7	750	54,00	PE 100/PE100-RC	-
560	LU2256017	22	350	680	33,2	840	70,30	PE 100/PE100-RC	-
630	LU2263017	22	350	730	37,4	945	95,80	PE 100/PE100-RC	-

